

薄型X軸クロスローラガイド: KX0725/KX0830/KX1040/KX1250

KX0725-LG

KX1040-LG

RoHS

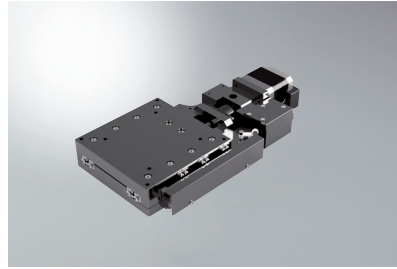
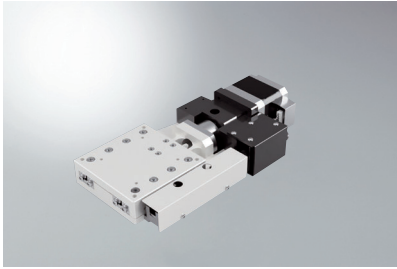

自動直動

X

XY

Z

水平面Z

XYZ

ゴニオ

回転

ユニット

制御機器

リニア
ボール

ケイベックス
CAVE-X
リニアボール

クロス
ローラ

スライド
ガイド

40

50

60

70

80

100

120

その他

型式 **K** **X0725-LG** **5**
1 2 3 4 5
 セレクトコード オプションコード

ケーブル P.1-207~
 電気仕様はP.1-099~

1 軸

X	X軸
---	----

2 テーブル面サイズ

07	□70mm
08	□80mm
10	□100mm
12	□120mm

3 移動量

25	25mm
30	30mm
40	40mm
50	50mm

※2と3の組み合わせは、0725、0830、1040、1250のみ、選択可能です。

3 数量
1~6
目録発送

4 センサカバー位置仕様

L	L位置
R	勝手違い

5 ケーブルオプション

コード	仕様	ケーブル型式	標準価格との差額
無記号	2m	D214-2-2E	+¥5,000
1	2m片端バラ	D214-2-2EK	+¥5,000
2	4m	D214-2-4E	+¥6,000
3	4m片端バラ	D214-2-4EK	+¥6,000
4	コネクタのみ(ケーブル無し)	-	+¥1,800
5	ケーブル無し(標準)	-	-
6	ロボットケーブル2m	D214-2-2R	+¥8,000
7	ロボットケーブル4m	D214-2-4R	+¥11,000
8	ロボットケーブル4m片端バラ	D214-2-4RK	+¥11,000
9	ロボットケーブル2m片端バラ	D214-2-2RK	+¥8,000

※片端バラは反ステージ側です。
 ※オプション仕様を選択された場合の価格は標準価格に差額を加算してください。
 ケーブル詳細は、P.1-207、209~をご確認ください。
 ※弊社コントローラ(DS102/112)との接続にはコード無記号、2、6、7よりお選びください。

		SPEC			
型式		KX0725-LG5	KX0830-LG5	KX1040-LG5	KX1250-LG5
(勝手違い)		KX0725-RG5	KX0830-RG5	KX1040-RG5	KX1250-RG5
メカ仕様	移動量	25mm	30mm	40mm	50mm
	ステージ面サイズ	70×70mm	80×80mm	100×100mm	120×120mm
	送りねじ	ボールねじφ6リード1			
	ガイド	クロスローラガイド			
主材質	表面処理	アルミ-白アルマイト処理		アルミ-黒アルマイト処理	
	自重	0.98kg	1.19kg	1.59kg	2.19kg
精度仕様	分解能(パルス)	Full/Half	1μm/0.5μm		
		マイクロステップ	0.05μm(1/20分割時)		
	MAXスピード	10mm/sec			
	一方向位置決め精度	5μm以内			
	繰返位置決め精度	±0.2μm以内			
	耐荷重	10kgf[98N]	15kgf[147N]	20kgf[196N]	25kgf[245N]
	モーメント剛性	ピッチ0.09/ヨ-0.07/ロ-ル0.07[°/N・cm] ピッチ0.05/ヨ-0.04/ロ-ル0.03[°/N・cm] ピッチ0.04/ヨ-0.04/ロ-ル0.02[°/N・cm] ピッチ0.03/ヨ-0.02/ロ-ル0.02[°/N・cm]			
	ロストモーション	1μm以内			
	バックラッシュ	0.5μm以内			
	真直度	1μm以内			
平行度	30μm以内				
運動の平行度	10μm以内		15μm以内		
ピッチング/ヨーイング	20"以内/15"以内				
センサ	リミットセンサ	有			
	原点センサ	有			
	スリット原点センサ	-			
付属ねじ(六角穴付ボルト)		M4-8 4本		M4-10 4本	M6-10 4本
価格	1台	¥179,000	¥204,000	¥215,000	¥222,000
	2~6台	¥149,000	¥170,000	¥179,000	¥185,000
	7台~	¥145,000	¥165,000	¥174,000	¥179,000

外形寸法図

KX0725-LG

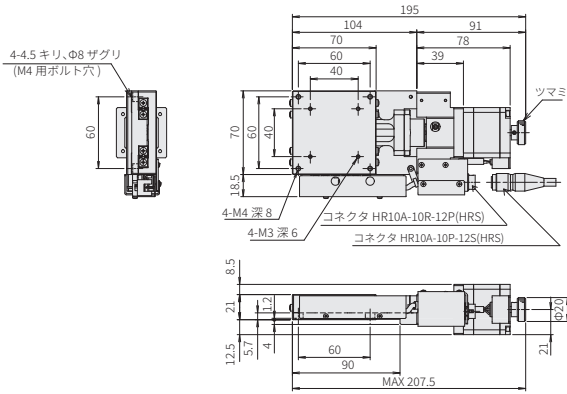

KX0725-RG

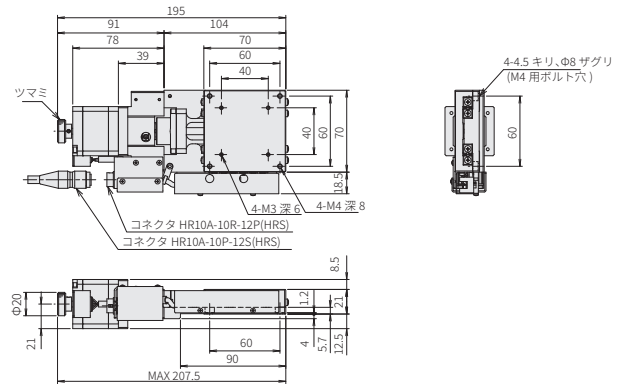

KX0830-LG

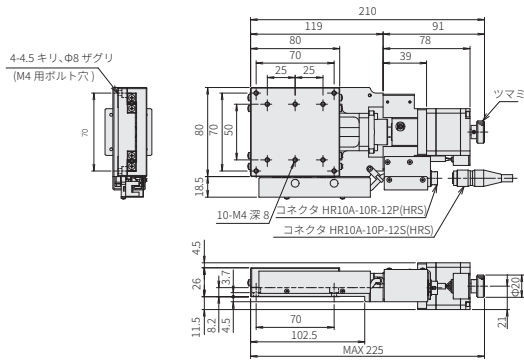

KX0830-RG

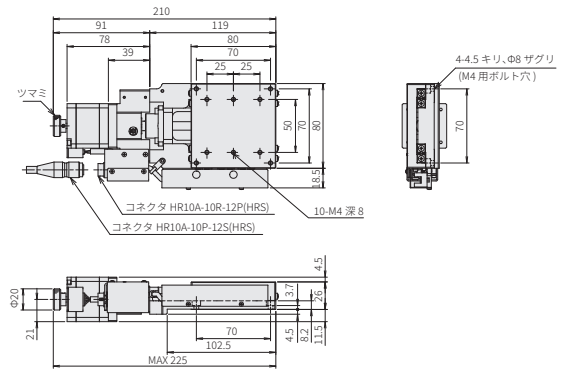

KX1040-LG

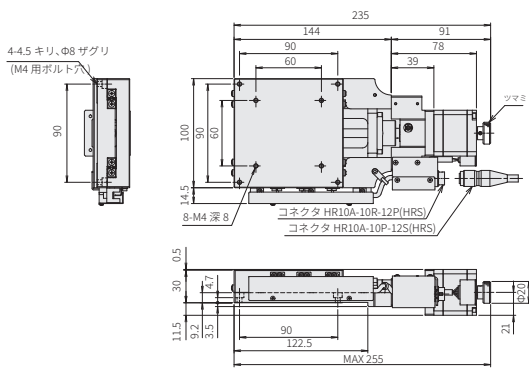

KX1040-RG

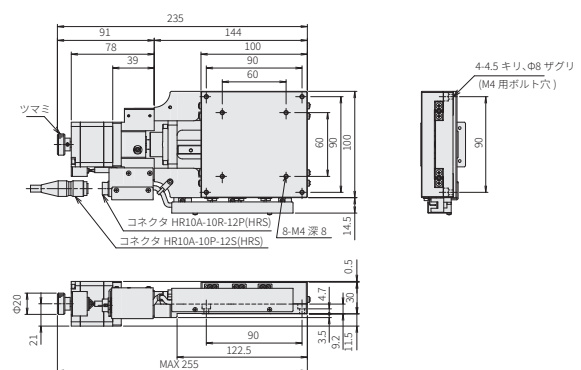

KX1250-LG

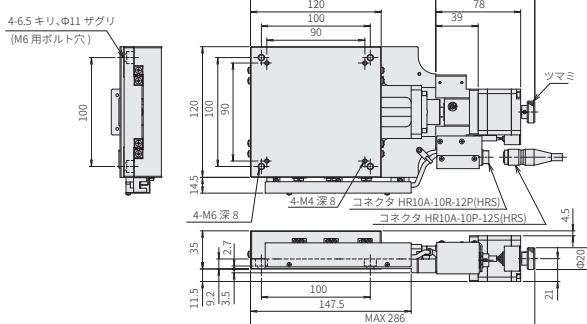

KX1250-RG

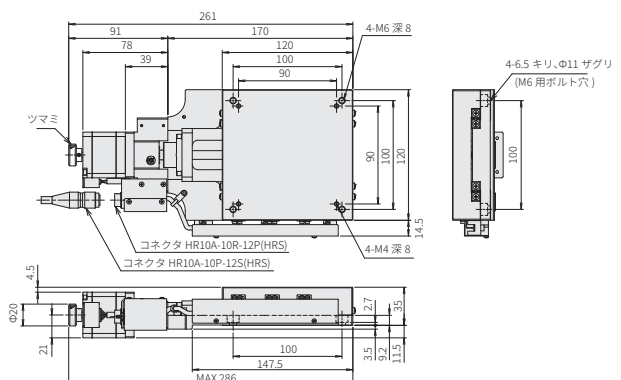

自動直動

X

XY

Z

水平面Z

XYZ

ゴニオ

回転

ユニット

制御機器

リニア
ボール

ケイベックス
CAVE-X
リニアボール

クロス
ローラ

スライド
ガイド

□40

□50

□60

□70

□80

□100

□120

その他