

ゴニオステージ□60:KGW06(1軸)

■1軸
KGW06050 (KGW06シリーズ)

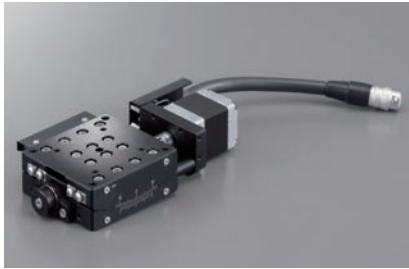

■移動ガイドにクロスローラ、機構にウォームギヤを採用した高精度ゴニオステージです。



●詳細はP.013

型式 **KGW06050-** 1 2 3 4

1 セレクトコード 2 オプションコード

●ケーブル P.1-207~
●電気仕様はP.1-161~

1 ステージ面サイズ

06	□60mm
----	-------

2 回転中心高さ(W.D)

050	50mm
075	75mm
100	100mm
125	125mm

3 センサカバー位置仕様

コード	仕様
L	L位置
R	勝手違い

4 ケーブルオプション

コード	仕様	ケーブル型式	標準価格との差額
A	2m	D214-2-2E	+¥5,000
B	2m片端バラ	D214-2-2EK	+¥5,000
C	4m	D214-2-4E	+¥6,000
D	4m片端バラ	D214-2-4EK	+¥6,000
E	コネクタのみ(ケーブル無し)	—	+¥1,800
F	ロボットケーブル2m	D214-2-2R	+¥8,000
G	ロボットケーブル2m片端バラ	D214-2-2RK	+¥8,000
H	ロボットケーブル4m	D214-2-4R	+¥11,000
J	ロボットケーブル4m片端バラ	D214-2-4RK	+¥11,000
無記号	ケーブル無し(標準)	—	—

※片端バラは反ステージ側です。
※オプション仕様を選択された場合の価格は標準価格に差額を加算してください。
ケーブル詳細は、P.1-207, 209~をご確認ください。
※弊社コントローラ(DS102/112)との接続にはコードA, C, F, Hよりお選びください。

選択例

ご希望の仕様	軸数	回転中心高さ(W.D)	センサカバー位置	付属ケーブル	▷ KGW06050-RH ¥205,000
価格	1軸	50mm	勝手違い	ロボットケーブル4m +¥11,000	

3 致電
1-3
日発送

SPEC				
軸数		1軸		
型式	KGW06050-L	KGW06075-L	KGW06100-L	KGW06125-L
(勝手違い)	KGW06050-R	KGW06075-R	KGW06100-R	KGW06125-R
移動量	±10°			
移動機構(減速比)	ウォームギヤ(1/160)			
ガイド	クロスローラガイド			
主材質-表面処理	アルミ-黒アルマイト処理			
自重	0.5kg			
寸法公差	25±0.2mm			
ステージ高さ	50±0.2mm	75±0.2mm	100±0.2mm	125±0.2mm
回転中心高さ	0.01mm以内			
回転中心振れ精度	0.01mm以内			
分解能/パルス	0.0045° (Full)	0.0032° (Full)	0.002466° (Full)	0.002° (Full)
MAXスピード	22.5°/sec [5kHz]	16°/sec [5kHz]	12.5°/sec [5kHz]	10°/sec [5kHz]
繰返位置決め精度	±0.003°以内			
耐荷重	5kgf [49N]			
モーメント剛性	ピッチ0.30/ヨ-0.10/ローラ0.11 ["/N・cm]			
ロスモーション	0.01°以内			
リミットセンサ	有			
原点センサ	有			
スリット原点センサ	—			
付属ねじ(六角穴付ボルト)	M4-10 4本			
価格	1台	2~6台	7台~	
				194,000
				162,000
				157,000

自動ゴニオ

X

XY

Z

水平面Z

XYZ

ゴニオ

回転

ユニット

制御機器

ボールねじ

ウォームギヤ

□40

□50

□60

□70

□80

□100

□120

その他

外形寸法図(1軸)

KGW06-Lシリーズ

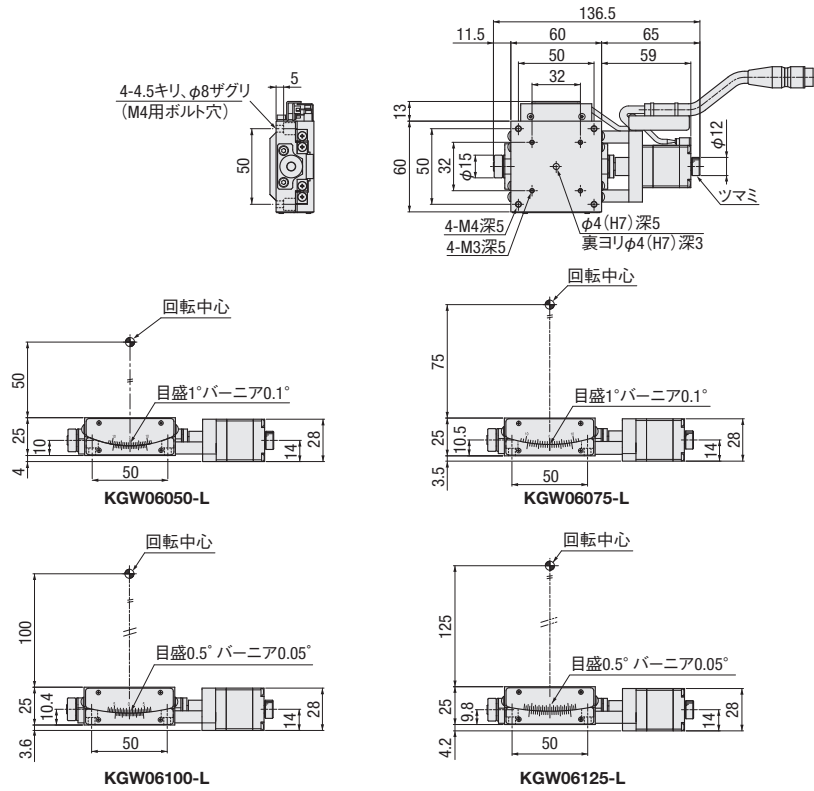

KGW06-Rシリーズ(勝手違い)

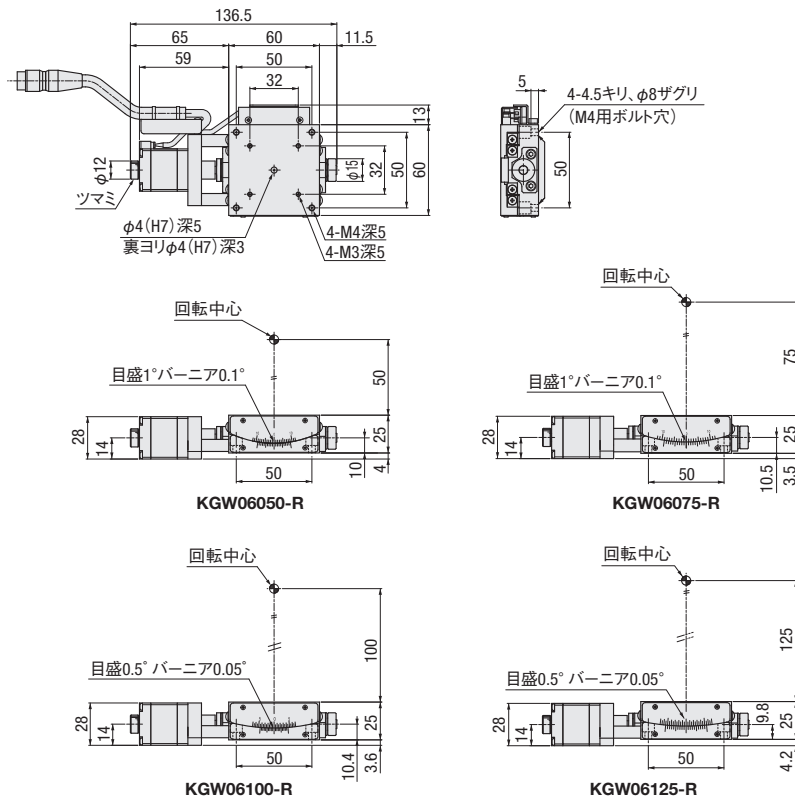

自動
ゴニオ

X

XY

Z

水平面Z

XYZ

ゴニオ

回転

ユニット

制御機器

ボール
ねじ

ウォーム
ギヤ

40

50

60

70

80

100

120

その他

1

158